



MANUALE TECNICO D'INSTALLAZIONE



TECHNICAL INSTALLATION MANUAL



MANUAL TÉCNICO DE INSTALACIÓN



MANUEL TECHNIQUE D'INSTALLATION

REV.1

BULL

IT AUTOMAZIONE PER CANCELLI SCORREVOLI

EN ELECTROMECHANICAL OPERATOR FOR SLIDING GATES

ES MOTORREDUCTOR ELECTROMECÁNICO PARA CANCELAS CORREDERAS

FR MOTOREDUCTEUR ELECTROMECHANIQUE POUR PORTAILS COULISSANTS

DPlus
AUTOMATION SYSTEMS



DIMENSIONI – DIMENSIONS – DIMENSIONES – DIMENSIONS

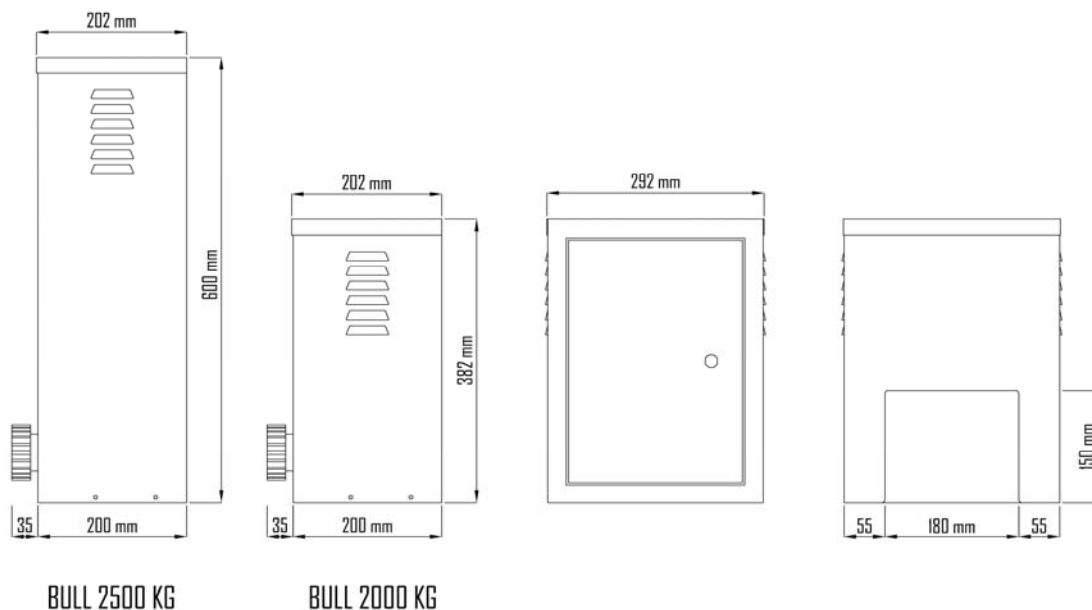

BULL 2500 KG

BULL 2000 KG

IT SCHEDA TECNICA	EN TECHNICAL DATA	ES FICHA TÉCNICA	FR FICHE TECHNIQUE	BULL 230v	BULL 110v	BULL 380v
Peso MAX anta	Max leaf weight	Peso Max hoja	Poids portail	2000	2000	2500
Alimentazione	Motor power supply	Alimentación	Alimentation	230v 50/60Hz	110v 50/60Hz	380v 50/60Hz
Potenza motore	Power motor	Potencia del motor	Puissance du moteur	650W	700W	950W
Corrente assorbita	Current	Corriente absorbida	Courant absorbé	2,4A	4A	2,4A
Giri motore	Engine revolutions	Velocidad del motor	Vitesse du moteur	1400	1400	1400
Condensatore	Capacitor	Capacitor	Condensateur	25uF	80uF	--
Spinta max (daN)	Thrust max(daN)	Empuje máximo(daN)	Poussée max (daN)	150	150	180
Pignone	Pinion	Piñón	Pignon	Mod4 Z16	Mod4 Z16	Mod4 Z16
Temperatura di funzionamento	Operating temperature	Temperature de funcionamiento	Température de fonctionnement	-20° +55°C	-20° +55°C	-20° +55°C
Peso	Weight	Peso	Poids	20kg	20kg	22kg
Grado di protezione	Protection's degree	Grado de protección	Degré de protection	IP44	IP44	IP44
Velocità di apertura/chiusura	Opening Time	Velocidad de apertura/cierre	Vitesse d'ouverture/fermeture	9,6m/min	9,6m/min	9,6m/min
Lubrificazione	Lubrication	Lubricación	Lubrification	Oil	Oil	Oil
Frequenza utilizzo	Fréquence	Frecuencia de uso	Fréquence d'utilisation	Intensiv	Intensiv	Intensiv

IT I dati e le immagini sono solo a scopo illustrativo. DPLUS si riserva il diritto di modificare in qualsiasi momento le caratteristiche dei prodotti descritti a sua discrezione.

EN The data and images are for illustrative purposes only. DPLUS reserves the right to modify at any time the characteristics of the products described in its sole discretion.

ES Los datos y las imágenes son sólo para fines ilustrativos. DPLUS se reserva el derecho a modificar en cualquier momento las características de los productos descritos a su discreción.

FR Les données et les images sont à titre indicatif seulement. DPLUS se réserve le droit de modifier en tout moment les caractéristiques des produits décrits à sa seule discrétion.

NOTE PER L'INSTALLAZIONE - INSTALLATION NOTES - NOTAS DE INSTALACIÓN - NOTES D'INSTALLATION

IT Prima di procedere all'installazione, verificare che il cancello sia perfettamente funzionante. È opportuno infine verificare che la guida di scorrimento a terra non presenti malformazioni e che sia a livello, e che vi sia il fermo meccanico in apertura al fine di evitare che il cancello fuoriesca dalle guide superiori. Posizionare la piastra di fondazione come da figura 1 (chiusura destra) o figura 2 (chiusura sinistra), collocandola possibilmente su un basamento di cemento a circa 50mm dal suolo (figura 3). Assemblare la piastra (figura 4) e prima di fissarla inserire le guaine per i cavi elettrici facendole fuoriuscire dall'apposito foro rivolto verso il cancello.

EN Before installation, check that the gate is fully operational. Lastly, you should verify that the ground sliding guide doesn't present malformations and it is at level, if there is the mechanical stop in opening in order to prevent the gate going outside the upper guides. Place the plate provided as per FIG.1 (right closing) or FIG.2 (left closing), possibly placing it on a concrete base at about 50mm from the ground (FIG.3). Assemble the foundation plate as per FIG.4 and before fixing it insert the sheaths for electrical cables by passing them from the dedicated hole facing the gate.

ES Antes de instalar, compruebe que la cancela esté en buen estado. En fin debe verificar el buen deslizamiento de la guía, que no presente malformaciones, que esté a nivel, y que estén presentes el tope mecánico en la apertura con el fin de evitar que la cancela corra afuera de las guías superiores. Coloque la pletina dotada como se muestra en la FIG 1 (cierre derecho) o la FIG 2 (cierre izquierdo), posiblemente colocándola sobre una base de hormigón a aproximadamente 50 mm del suelo (FIG 3). Ensamble la placa (FIG 4) y antes de fijarla, inserte las fundas para los cables eléctricos, haciendo que salgan del orificio apropiado frente a la puerta.

FR Avant l'installation, vérifiez que le portail soit pleinement opérationnel. Enfin, il convient de vérifier que le guide de coulissement ne présente pas de malformations et qu'il soit au niveau, qu'il soit présent la butée mécanique en ouverture afin d'empêcher à la porte de sortir des guides supérieurs. Positionnez la plaque de fondation comme indiqué en FIG1 (fermeture à droite) ou FIG 2 (fermeture à gauche), en la plaçant si possible sur une base en béton à environ 50 mm du sol (FIG 3). Assemblez la plaque (FIG 4) et avant de la fixer, insérez les gaines pour les câbles électriques, en les faisant sortir du trou approprié face à la porte.

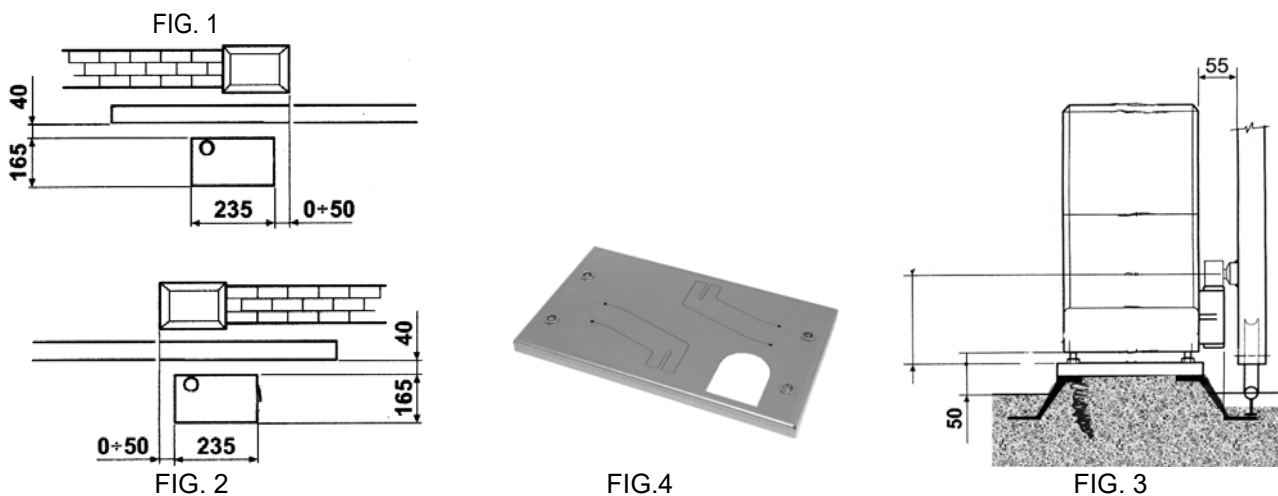

IT Posizionare il motoriduttore saldamente e fissarlo con le viti e rondelle in dotazione
EN Place the motor firmly and secure it with screws and washers supplied
ES Coloque el motorreductor y fijarlo firmamente con tornillos y arandelas suministrados
FR Placer le motoréducteur et le fixer avec des vis et des rondelles fournies

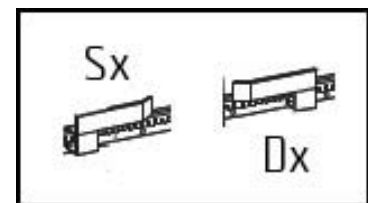

IT Fissare le piastre di Fine Corsa con i grani in dotazione alla cremagliera. Verificare che il cancello raggiunga regolarmente le battute di arresto meccaniche dei finecorsa e che non vi siano attriti durante la corsa.
EN Secure limit switches plates to the rack with grains supplied. Manually check if the gate correctly reaches the mechanical limit stops maintaining the pinion and rack coupled and make sure there is no friction during gate travel
ES Fijar las Placas final de carrera con los granos suministrados a la cremallera. Mover la cancela a mano y controlar que llegue correctamente a los topes mecánicos de final de carrera. El movimiento debe ser suave y sin rozamientos.
FR Fixez les plaques de fins de course avec les chevilles fournies au rack. Vérifier que le portail atteint régulièrement les butées mécaniques des fins de course et qu'il n'y a pas de frottements pendant la course.

REGOLAZIONE DELLA COPPIA TRASMESSA E CAMBIO DEL TAPPO – ADJUST THE TORQUE TRANSMISSION AND REPLACE THE CAP - REGULACIÓN DEL PAR TRANSMITIDO Y REEMPLAZO DEL TAPÓN - RÉGLER LA TRANSMISSION DU COUPLE ET REMPLACER LE BOUCHON

IT Per tarare il sistema di regolazione della forza trasmessa, agire sulla vite posta sull'albero di rotazione del motore elettrico. Per aumentare la coppia, ruotare la vite in senso orario. Per diminuire la coppia, ruotare la vite in senso antiorario.

ATTENZIONE: L'OPERATORE VIENE FORNITO CON LA FRIZIONE TARATA AL MASSIMO. OCCORRE PERTANTO RUOTARE LA VITE IN SENSO ANTIORARIO FINO A RAGGIUNGERE LA REGOLAZIONE OTTIMALE.

Azionare l'operatore e verificare l'intervento della frizione fermando manualmente il cancello, considerando che effettuando questa operazione interviene il dispositivo elettronico antischiacciamento interrompendo il moto di apertura e invertendo quello di chiusura. La soglia di intervento del dispositivo elettronico è conseguente alla taratura della frizione meccanica.

ATTENZIONE: installato il motore, sostituire tassativamente il tappo dell'olio con il tappo fornito in dotazione.

EN To adjust the torque transmission, act on the screw placed on the engine : rotate the screw clockwise to increase the torque transmission, rotate the screw anticlockwise to decrease the torque transmission.

CAUTION: THE MOTOR IS EQUIPPED WITH DOUBLE CLUTCH THEREFORE MUST REGULATE THE MOTOR FORCE IN RELATION TO THE TRACTION FORCE OF THE DOOR.

Activate the operator and check the intervention of the clutch by manually stopping the gate, considering that by performing this operation the electronic anti-crushing device intervenes, interrupting the opening movement and reversing the closing one. The intervention threshold of the electronic device is consequent to the calibration of the mechanical clutch.

ATTENTION: once the engine is installed, it is essential to replace the oil cap with the cap supplied.

ES Para calibrar el sistema de regulación de la fuerza transmitida, utilizar el tornillo situado en el eje de rotación del motor eléctrico : para aumentar el par, hacer girar el tornillo hacia la derecha, para disminuir el par, hacerlo girar hacia la izquierda.

ATENCIÓN: EL MOTOR SE SUMINISTRA CON EL EMBRAGUE CALIBRADO AL MÁXIMO, POR LO CUAL SE DEBE HACER GIRAR EL TORNILLO HACIA LA IZQUIERDA HASTA ENCONTRAR LA REGULACION MÁS CONVENIENTE.

Accionar el motor y detener manualmente la cancela para comprobar la intervención del embrague. Recordar que el dispositivo electrónico antiplastamiento interrumpe el movimiento de apertura e invierte el de cierre. El umbral de intervención del dispositivo electrónico depende de la calibración del embrague mecánico.

ATENCIÓN: una vez que el motor está instalado, es esencial reemplazar el tapón de aceite con el tapón suministrado.

FR Pour calibrer le système de réglage de la force de transmission, agir sur la vis placée sur l'arbre de rotation du moteur électrique. Pour augmenter le couple, tournez la vis dans le sens horaire, pour diminuer le couple, tournez la vis dans le sens antihoraire.

ATTENTION: L'OPÉRATEUR EST FOURNI AVEC L'EMBRAYAGE ÉTALONNÉ AU MAXIMUM. IL EST DONC NÉCESSAIRE DE TOURNER LA VIS ANTI-HORAIRE JUSQU'À CE QUE LE RÉGLAGE OPTIMAL SOIT ATTEINT.

Activer l'opérateur et vérifier l'intervention de l'embrayage en arrêtant manuellement le portail, considérant qu'en effectuant cette opération le dispositif électronique anti-écrasement intervient, interrompant le mouvement d'ouverture et inversant celui de fermeture. Le seuil d'intervention du dispositif électronique est consécutif au calibrage de l'embrayage mécanique.

ATTENTION: une fois le moteur est installé, il est indispensable de remplacer le bouchon d'huile par le bouchon fourni.

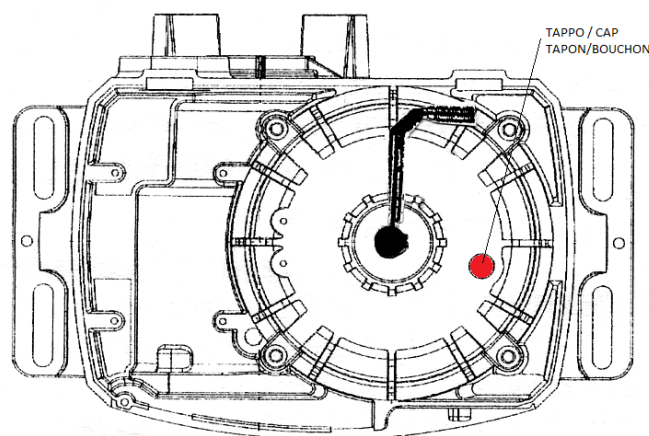

- IT** Per azionare manualmente il cancello, tirare la leva in dotazione nel sistema di sblocco ed effettuare manualmente la manovra.
- EN** To manually operate the gate, pull the lever provided in the release system and manually perform the maneuver.
- ES** Para operar manualmente la puerta, tire de la palanca provista en el sistema de liberación y realice manualmente la maniobra.
- FR** Pour actionner manuellement le portail, tirez le levier fourni dans le système de déverrouillage et effectuez manuellement la manœuvre.

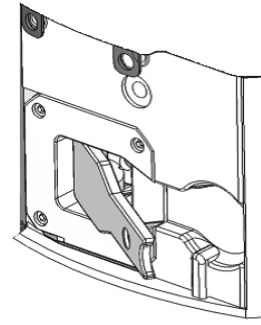

- IT** Per ripristinare il funzionamento normale, prima di ribloccare l'operatore togliere l'alimentazione, richiudere la leva nella sua sede e muovere il cancello fino all'ingranamento dello sblocco.
- EN** To restore normal operation, before relocking the operator, disconnect the power supply, close the unlock lever and move the gate until the release system meshes.
- ES** Para restablecer el funcionamiento normal, antes de volver a bloquear el actuador, desconectar la alimentación eléctrica del equipo, cerrar la palanca de desbloqueo en su sede y abrir o cerrar la puerta hasta que el sistema de desbloqueo se engrane.
- FR** Pour rétablir le fonctionnement normal, avant de reverrouiller l'opérateur, débranchez l'alimentation électrique, fermez le levier sur son siège et déplacez le portail jusqu'à ce qu'il s'engage avec le déclencheur.

- IT** Verificare periodicamente la quantità d'olio presente. Si consiglia un controllo annuale per frequenze medio-basse, semestrale per utilizzi più gravosi. Per effettuare rabbocchi, svitare il tappo e versare l'olio fino a livello.
- EN** Check periodically the quantity of oil in the operator. An annual check is enough for medium-low frequency of use, for more intensive use it is recommended every 6 months. To make filling, unscrew the cap and load until the level.
- ES** Controlar periódicamente la cantidad de aceite que hay dentro del motor. Recomendamos un control anual para frecuencias de uso medias-bajas, cada seis meses para empleos más intensos. Para rellenar, desenroscar el tapón de carga y verter aceite hasta el nivel adecuado.
- FR** Vérifiez périodiquement la quantité d'huile présente dans le moteur. Nous recommandons un contrôle annuel pour les fréquences moyennes-basses, semestriel pour les utilisations plus exigeantes. Pour faire l'appoint, dévissez le bouchon et versez l'huile jusqu'au niveau.

- IT** A fine installazione si suggerisce un attento collaudo, avendo avuto cura di installare tutti gli elementi di sicurezza che rendono l'impianto a norma secondo le regole vigenti in ogni stato di appartenenza.
- EN** At the end of installation we suggest a careful testing, taking care to have installed all the security features that make the installation in accordance with the current rules in each membership status.
- ES** Al finalizar la instalación se sugiere un atento check, asegurándose de haber instalado todos los dispositivos de seguridad que se requieren a una instalación de acuerdo con las normativas de seguridad de cada estado.
- FR** A la fin de l'installation, nous vous suggérons un test approfondi, ayant pris soin d'avoir installé toutes les fonctionnalités de sécurité qui rendent l'installation conforme aux règles actuelles dans chaque État d'origine.

AUTOMAZIONE – AUTOMATION – AUTOMATISMO - AUTOMATISATION

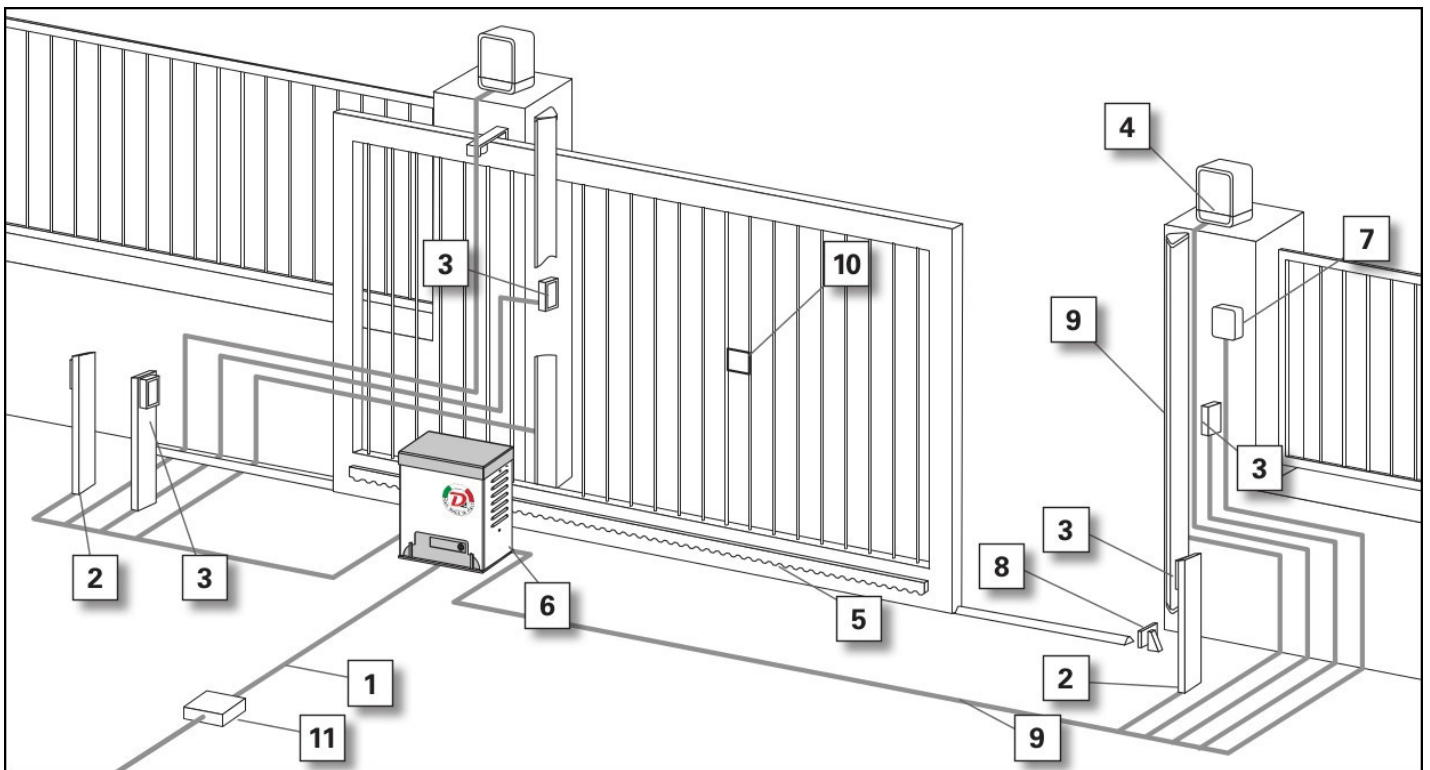

IT	Quadro d'insieme	EN	Assembly	ES	Ensamblado	FR	Tableau d'Ensemble
1.	Alimentazione	1.	Power supply	1.	Alimentaciòn	1.	Alimentation
2.	Colonnina fotocellula	2.	Pillars for photocells	2.	Columna para fotocélulas	2.	Colonnes pour photocellules
3.	Fotocellula	3.	Photocells	3.	Fotocélulas	3.	Photocellules
4.	Lampeggiante	4.	Flashing light	4.	Baliza	4.	Lampe clignotante
5.	Cremagliere	5.	Rack	5.	Cremallera	5.	Crémaillère
6.	Motoriduttore BULL	6.	Gear motor BULL	6.	Motorreductor BULL	6.	Motoréducteur BULL
7.	Selettore chiave	7.	Key switch	7.	Selector con llave	7.	Sélecteur à clé
8.	Fermi meccanici	8.	Mechanical stoppers	8.	Topes mecànicos	8.	Butées mécaniques
9.	Costa meccanica	9.	Mechanical edge	9.	Bandas de seguridad	9.	Barre palpeuse
10.	Cartello di sicurezza	10.	Security sign-board	10.	Cartel de seguridad	10.	Signe de sécurité
11.	Magnetotermico 16A	11.	Switch magnetermic16A	11.	Magnetotèrmico 16A	11.	Magnetotermique 16A

RISOLUZIONE PROBLEMI, CAUSE E RIMEDI – TROUBLESHOOTING, CAUSES AND SOLUTIONS

ITALIANO	Alimentazione di rete assente	Controllare l'interruttore Principale
	Presenza di STOP di emergenza	Controllare eventuali selettori o comandi di STOP. Se inutilizzati verificare ponticello su ingresso contatto STOP su centralina
	Fusibile bruciato	Sostituirlo con uno dello stesso valore.
	Cavo di alimentazione del motore non collegato o difettoso.	Collegare il cavo nell'apposito morsetto o sostituirlo.
	Un ostacolo attiva la fotocellula o quest'ultima non funziona.	Verificare i collegamenti alle fotocellule, togliere eventuale ostacolo.
Ad un comando con il radiocomando o con il selettore a chiave, il cancello non si apre o il motore non parte	Il radiocomando non è stato memorizzato o la batteria è scarica	Eeguire la procedura di riconoscimento del radiocomando sul ricevitore radio o sostituire la batteria con una nuova
Ad un comando con il radiocomando non apre, ma funziona con il comando a chiave	La forza del motori è Insufficiente	Modificare il valore con il trimmer FORZA posto sulla centrale
Il cancello parte, ma si ferma		

ENGLISH	Main power supply OFF	Check the main switch
	Emergency STOP present	Check for any STOP selectors or commands. If not used, check jumper on STOP input contact on the control unit
	Fuse blew	Replace it with one of the same value.
	Motor supply cable not connected or defective.	Connect the cable into the clamp or replace it.
	An obstacle activates the photocell or it does not work.	Check the connections to the photocell, remove any obstade.
With a pulse with remote control or key switch, the gate does not open or the motor does not start	The remote control has not been memorized or the battery is low	Run the remote control acknowledgment procedure on the radio receiver or replace the battery with a new one.
With a pulse with remote control it does not open but works with the key switch	The engine power is not sufficient	Change the value with the FORCE trimmer on the control unit
The gate starts, but stops immediately		

ESPAÑOL	Fuente de alimentación principal OFF	Compruebe el interruptor principal
	STOP de emergencia presente	Controlar los selectores o mandos de STOP. Si no se utiliza, comprobar el puente en STOP en la unidad de control
	Fusible fundido	Reemplazar por uno del mismo valor.
	Cable de alimentación del motor no conectado o defectuoso.	Conecte el cable en la abrazadera o reemplazarlo.
	Un bstáculo activa la fotocélula o esta no funciona.	Compruebe las conexiones de la célula fotoeléctrica, eliminar cualquier obstáculo.
Accionando el radio-comando o con el pulsador a chiave, la cancela no se abre o el motore no arranca.	El radiocomando no se ha memorizado o la batería está baja	Llevar a cabo el procedimiento de reconocimiento de control remoto del receptor de radio o sustituir la batería por una nueva
Con el control remoto no abre, pero funciona con pulsador externo	La potencia del motor es insuficiente	Cambiar el valor con el trimmer FUERZA en la unidad de control
La cancela abre y se detiene de inmediato.		

FRANÇAIS	Alimentation OFF	Vérifiez l'interrupteur principal
	Présence du STOP d'urgence	Vérifiez les commandes des STOP . En cas d'inutilisation, vérifiez le cavalier sur borne d'entrée STOP sur la platine.
	Fusible grillé	Remplacez-le par un de même valeur.
	Câble d'alimentation du moteur pas raccordé ou défectueux.	Brancher le cable sur la borne appropriée ou le remplacer.
	Un obstacle active la photocellule ou elle en marche pas	Verifier les branchements aux cellules , supprimer l'obstacle.
Avec impulsion avec télécommande ou selecteur à clé, la porte ne s'ouvre pas ou le moteur ne démarre pas	La télécommande n'a pas été mémorisée ou la batterie est faible	Effectuer la procédure d'accusé de réception de la télécommande sur le récepteur radio ou remplacer la batterie avec une nouvelle.
Avec impulsion avec la télécommande, il ne s'ouvre pas, mais fonctionne avec le selecteur à clé	La force du moteur est insuffisante	Modifier la valeur avec le trimmer FORCE sur la platine.
La porte démarre, mais s'arrête immédiatement		

IT - AVVERTENZE PER LA SICUREZZA

Le presenti avvertenze sono parte integrante ed essenziali del prodotto e devono essere consegnate all'utilizzatore. Leggerle attentamente in quanto forniscono importanti indicazioni riguardanti l'installazione, l'uso e la manutenzione. È necessario conservare il presente modulo e trasmetterlo ad eventuali subentranti nell'uso dell'impianto. L'errata installazione o l'utilizzo del prodotto può essere fonte di grave pericolo.

ISTRUZIONI PER L'INSTALLAZIONE

L'installazione deve essere eseguita da personale professionalmente competente e in osservanza delle normative locali e nazionali vigenti. Prima di iniziare l'installazione, verificare l'integrità del prodotto. La "messa in opera", i collegamenti elettrici e le regolazioni devono essere effettuate a "Regola d'arte". I materiali d'imballaggio (cartone, plastica, polistirolo, ecc.) non vanno dispersi nell'ambiente e non devono essere lasciati alla portata dei bambini in quanto potenziali fonti di pericolo. Non installare il prodotto in ambienti a rischio di esplosione o in ambienti disturbati da campi elettro-magnetici. La presenza di gas o fumi infiammabili costituisce un grave pericolo per la sicurezza. Prevedere sulla rete di alimentazione una protezione per extra-tensioni, un interruttore/sezionatore e/o differenziale adeguati al prodotto e in conformità con le specifiche indicate sul data sheet di ogni dispositivo. Il costruttore declina ogni e qualsiasi responsabilità qualora vengano installati dei dispositivi e/o componenti incompatibili ai fini dell'integrità del prodotto, della sicurezza e del funzionamento. Per la riparazione o sostituzione delle parti, dovranno essere utilizzati esclusivamente ricambi originali. L'installatore deve fornire tutte le informazioni relative al funzionamento, alla manutenzione e all'utilizzo delle singole parti componenti e del sistema nella sua globalità.

AVVERTENZE PER L'UTILIZZATORE

Leggere attentamente le istruzioni e la documentazione allegata. Il prodotto dovrà essere destinato all'uso per il quale è stato espressamente concepito. Ogni altro utilizzo è da considerarsi improprio e quindi pericoloso. Inoltre le informazioni contenute nel presente documento e nella documentazione allegata, potranno essere oggetto di modifiche senza alcun preavviso. Sono infatti fornite solo a titolo indicativo per l'applicazione del prodotto. Il costruttore declina ogni ed eventuale responsabilità. Tenere i prodotti, dispositivi, la documentazione e quant'altro lontano dalla portata dei bambini. In caso di manutenzione, pulizia, guasto o cattivo funzionamento del prodotto, togliere l'alimentazione, astenendosi da qualsiasi tentativo d'intervento. Rivolgersi esclusivamente a personale qualificato e professionalmente competente. Il mancato rispetto di quanto sopra può causare situazioni di grave pericolo.

EN - SAFETY MEASURES

These warnings are an integral and essential part of the product and must be given to the user. Read carefully as they provide important information regarding installation, use and maintenance. This form must be retained and given to any user of the system. Incorrect installation or improper use of the product can cause a serious hazard.

INSTALLATION INSTRUCTIONS

The installation must be carried out by a qualified professional and must comply with all local, regional, national and European requirements. Before starting installation, check the integrity of the product. Installation, electrical connections and adjustments must be carried out in a professional manner. Packaging materials should not be abandoned and should not be left in the reach of children as they are potential sources of danger. Do not install the product in environments that are potentially explosive or disturbed by electromagnetic fields. The presence of flammable gases or vapors is a serious hazard. Provide over-voltage protection, mains/breaker and/or switch suitable for the product and comply with current standards. The manufacturer assumes no responsibility for installing devices and/or components that are not compatible with product integrity, safety, and operation. Original spare parts must be used for repair or replacement. The installer must provide all information concerning the operation, maintenance and use of individual parts and the system as a whole.

USER WARNINGS

Read the instructions and the attached documentation carefully. The product must be used for the purpose for which it was designed. Any other use is considered improper and therefore dangerous. In addition, the information contained in this document and in the accompanying documentation is subject to change without notice, in fact it is provided as a guide for the application of the product.

The manufacturer declines all responsibility. Keep products, devices, documentation and anything else out of the reach of children. If this product is serviced, cleaned, broken or malfunctioning, turn off the power and avoid any attempt to intervene. Contact qualified personnel only. Failure to follow these instructions can result in extremely hazardous situations.

ES - ADVERTENCIAS DE SEGURIDAD

Estas advertencias son parte esencial e integrante del producto y deben ser entregadas al usuario. Lea con cuidado, ya que contienen información importante sobre la instalación, el uso y mantenimiento. Es necesario conservar el presente documento y transmitirlo a eventuales subcontratistas. La instalación incorrecta o el uso de este producto puede causar un serio peligro.

INSTRUCCIONES PARA LA INSTALACIÓN

La instalación debe ser realizada por personal profesionalmente competente y el cumplir con las regulaciones locales y nacionales. Antes de comenzar la instalación, compruebe la integridad del producto. La "puesta en obra", las conexiones eléctricas y las regulaciones deben hacerse a "Regla de arte". Los materiales de embalaje (cartón, plástico, poliestireno, etc.) no deben ser dispersados en el medio ambiente y no deben estar al alcance de los niños ya que son fuentes potenciales de peligro. No instale el producto en entornos con riesgo de explosión o en áreas perturbadas por campos electromagnéticos. La presencia de humos o gases inflamables son un riesgo de seguridad grave. Preveer una protección de en la red de energía para sobretensión, un interruptor/seccionador diferencial adecuados para el producto y de acuerdo con las especificaciones indicadas en la hoja de datos de cada dispositivo. El fabricante declina toda responsabilidad si se instala alguno de los dispositivos y/o componentes incompatibles con la integridad del producto, seguridad funcionalidad. Para la reparación o sustitución de piezas, tendrá que utilizar piezas originales. El instalador debe proporcionar toda la información referente al funcionamiento, el mantenimiento y uso de piezas individuales y componentes del sistema en su totalidad.

ADVERTENCIAS PARA EL USUARIO

Lea cuidadosamente las instrucciones y la documentación adjunta. El producto debe ser utilizado para el propósito al que fue diseñado. Cualquier otro uso se considera inadecuado y por lo tanto peligroso. Por otra parte, la información contenida en este documento y en documentación adjunta podrán estar sujetos a cambios sin previo aviso. De hecho se proporcionan solamente como una guía para la aplicación del producto. El fabricante declina cualquier responsabilidad. Mantenga los productos, dispositivos, documentación y cualquier otra cosa fuera del alcance de los niños. En caso de mantenimiento, limpieza, avería o mal funcionamiento del producto, retire la fuente de alimentación, abstenerse de efectuar cualquier intervención. Contacte sólo personal calificado y profesionalmente competente. El incumplimiento de lo anterior puede dar lugar a situaciones de grave peligro.

FR - MESURES DE SÉCURITÉ

Ces avertissements sont une partie intégrante et essentielle du produit et doivent être remis à l'utilisateur. Lire attentivement car elles fournissent des informations importantes concernant l'installation, l'utilisation et la maintenance. Il faut garder ce formulaire et le remettre à tout utilisateur du système. Une installation incorrecte ou une mauvaise utilisation du produit peuvent causer un danger grave.

INSTRUCTIONS D'INSTALLATION

L'installation doit être effectuée par un professionnel qualifié et doit respecter toutes les exigences locales, régionales, nationales et européennes. Avant de commencer l'installation, vérifier l'intégrité du produit. L'installation, les connexions électriques et les réglages doivent être effectués de façon professionnelle. Les matériaux d'emballage ne doivent pas être abandonnés et ne doivent pas être laissés à la portée des enfants car ils sont des sources potentielles de danger.

N'installer pas le produit dans des environnements potentiellement explosifs ou perturbés par des champs électromagnétiques. La présence de gaz ou de vapeurs inflammables est un grave danger. Prevoir sur le réseau d'alimentation une protection pour surtension, secteur / élveur et / ou commutateur adapté au produit et conforme aux normes en vigueur. Le fabricant décline toute responsabilité si on installe des dispositifs et / ou composants qui ne sont pas compatibles avec l'intégrité pour le produit, la sécurité et le fonctionnement. Pour la réparation ou le remplacement des pièces on doit utiliser des pièces de rechange originaux. L'installateur doit fournir toutes les informations concernant le fonctionnement, l'entretien et l'utilisation des pièces individuelles et du système dans son ensemble.

AVERTISSEMENTS POUR L'UTILISATEUR

Lire attentivement les instructions et la documentation ci-jointe. Le produit doit être utilisé dans le but pour lequel il a été conçu. Toute autre utilisation est considérée comme impropre et donc dangereux. En outre, l'information contenue dans le présent document et dans la documentation ci-jointe peut être objet de modifications sans préavis, elles sont en fait fournis comme un guide pour l'application du produit. Le fabricant décline toute responsabilité. Gardez les produits, les dispositifs, la documentation et toute autre chose hors de la portée des enfants.

En cas d'entretien, de nettoyage, de panne ou dysfonctionnement de ce produit, coupez l'alimentation et évitez toute tentative d'intervenir. Contactez seul un personnel qualifié. Le non-respect de ces instructions peut provoquer des situations extrêmement dangereuses.

DICHIARAZIONE CE DI CONFORMITA' TIPO "B"

DIRETTIVA 89/392 CEE , ALLEGATO II, PARTE B

Motoriduttore per cancelli scorrevoli: modello BULL (tutti i tipi)

È costruito per essere incorporato in una macchina ai sensi della Direttiva 89/392 CEE e successive modifiche 91/368 CEE , 93/44 CEE , 93/68 CEE

è conforme ai requisiti essenziali di sicurezza delle seguenti altre direttive

CEE:

- Direttiva 73/23 CEE e successiva modifica 93/68/CEE (apparecchi a bassa tensione)
- Direttiva 89/336 CEE e successiva modifica 92/31 CEE e 93/68 CEE (compatibilità elettromagnetica)

E' FATTO DIVIETO, PER LA MACCHINA OGGETTO DELLA PRESENTE DICHIARAZIONE, DI ESSERE MESSA IN SERVIZIO PRIMA CHE LA MACCHINA IN CUI SARÀ INCORPORATA O ASSIEMATA, NEL CASO SPECIFICO "CANCELLO SCORREVOLE AUTOMATICO", SIA STATA DICHIARATA CONFORME ALLE DISPOSIZIONI DELLA DIRETTIVA 89/392 CEE E SUCCESSIVE MODIFICHE.

DPlus
AUTOMATION SYSTEMS

Sede legale: viale B. d'Alviano 43, 36100 Vicenza (VI) ITALIA

Sede Operativa: viale dell'Industria 118, 36015 Schio (VI) ITALIA

Tel: +39 3248380509 – E-mail: info@dplusitalia.it

www.dplusitalia.it

Alice Zaltron
Legale rappresentante